

LAMIRA

MADE IN ITALY

Oven - 60cm size - **FB 6 & FB 5**

Electric - Multifunction/Touch control - glass

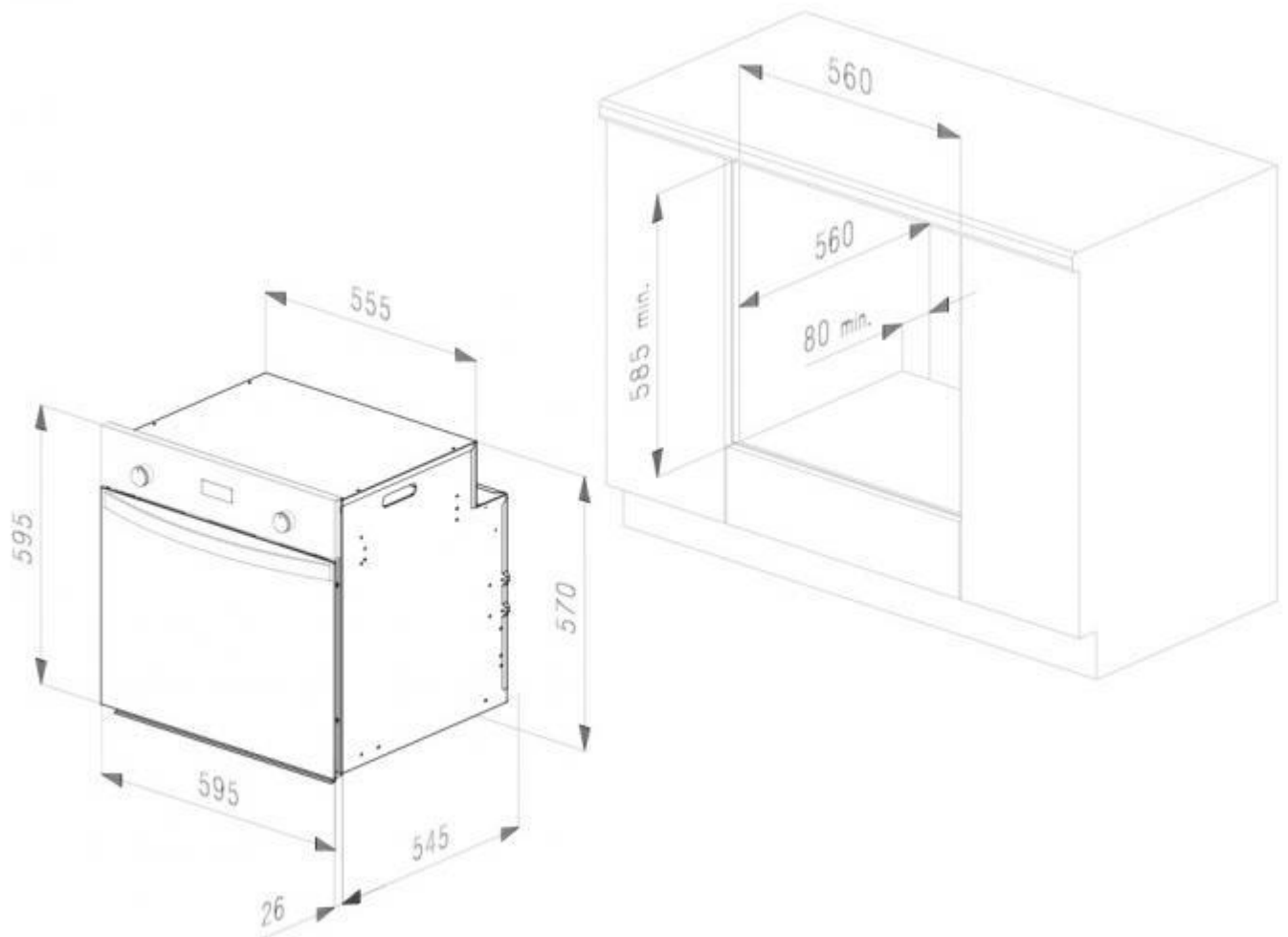

فرهای برقی FB 5 , FB 6

دستورالعمل های استفاده از کنترل لمسی:

1) روشن / خاموش (2 شروع آشپزی (پخت) (3 توقف برنامه (4 تنظیم دما (5 افزایش دما (6 کاهش دما (7 (8 (9 حرارت سریع (10 تنظیم زمان (11 چراغ روشن / خاموش (12 قفل ایمنی

این برنامه توسط یک سیستم لمسی عمل می کند. تنها با لمسی اندک بر روی مکان های نشان داده شده که توسط نشانگرها مشخص شده است، دستگاه عمل می کند.

سوئیچ روشن و خاموش اجاق علامت را به مدت 1 ثانیه نگه دارید. این علامت بدون توجه به فعال بودن یا نبودن قفل کودک صورت می پذیرد. زمانی که اجاق خاموش هست نمایشگر نیز خاموش می شود.

تنظیم دمایی: در اولین دفعه اتصال با برق 0:00 بر روی صفحه نمایشگر ظاهر می شود، با استفاده از اجاق بدون تنظیم زمان امکان پذیر نمی باشد؛ جهت تنظیم زمان نشانگرهای + و- را لمس کنید. با نگه داشتن انگشت بر روی نشانگرهای + و- سرعت تغییر اعداد بر روی نمایشگر با سرعت صورت می پذیرد. بعد از گذشت حدودا 7 ثانیه از عدم لمس نشانگرها، زمان تنظیم می گردد. و اعداد از چشمک زدن متوقف می شوند. در صورت قطع برق بطور موقتی، اطلاعات ذخیره شده تا 45 ثانیه حفظ می شوند. برای اصلاح کردن زمان، همزمانی نشانگرهای + و- لمس کنید تا زمانی که اعداد شروع به چشمک زدن کنند، سپس بطور مجزا نشانگرها را لمس کنید تا تغییرات دلخواه را روی آن انجام دهید.

انتخاب برنامه: امکان استفاده از برنامه ها و دستورالعملهای اجاق توسط لمس نشانگرهای بالا و پایین وجود دارد.

دستورالعملهای موجود: 1) کل اجاق (2 کف (3 بالا (4 کباب پز (5 کباب پز دوبل (6 تهویه کباب پز (7 پیتزا (مدور؛ تهویه کف) (8 تهویه کلی اجاق (9 تهویه (مدور؛ فن) (10 یخ زدایی (فن، چراغ) (11 گرم کن غذا

امکان تعوض و حرکت در برنامه های اجاق توسط لمس نشانگرهای وجود دارد. دستورالعمل و برنامه انتخابی به مدت چند ثانیه چشمک می زند و سپس تنظیمات مربوط به درجه حرارت ظاهر می شود (برخی برنامه های مشخص تنظیمات مربوط به درجه حرارت را نمایش نمی دهند) چشمک زدن نشانگر و کلمه توقف (PAUSE) حاکی از این دارد که اجاق آماده فرایند پخت می باشد اما این فرایند هنوز آغاز نگشته است.

اصلاح حرارت انتخابی برنامه: برای اصلاح درجه حرارتی که بطور خودکار و اتوماتیک برای هر برنامه از قبل تعریف شده است و به آرامی نشانگر را لمس کنید و برای افزایش و یا کاهش درجه حرارت به ترتیب + و - را بفشارید. توجه داشته باشید که در هر برنامه تنها تا 5 درجه سانتی گراد می توانید تغییرات حرارتی و دمایی را انجام دهید. بعد از چند ثانیه عدد مربوط به درجه حرارت جدید تنظیم می گردد. با فشردن نشانگر GO فرایند پخت دوباره شروع می شود. برای بازگشت به درجه حرارت از پیش تنظیم شده فرایند را دوباره تکرار کنید یا از برنامه خارج شوید. به هنگامی که درجه حرارتی را که توسط سازنده (کارخانه) تغییر دادید نشانگر را بفشارید تا زمانی که بوق هشدار (BEEP) زده شود (در حدود 5 ثانیه) و بعد از آن اعداد مربوط به درجه حرارت از چشمک زدن باز می ایستند.

برنامه دستی: هنگامی که برنامه انتخاب گردد نشانگر GO را بفشارید تا فرایند پخت آغاز گردد. نمایشگر درجه حرارت تنظیم شده را نشان می دهد. فرایند پخت تا زمانی که یا بطور دستی و یا به محدوده زمانی از پیش تعیین شده توسط سازنده برسد، متوقف می شود. حداکثر زمان پخت بسته به درجه حرارت تنظیم شده بر اساس مقادیر زیر می باشند.

برای دماهای: از 50 درجه تا 120 درجه حداکثر زمان 10 ساعت؛ از 121 درجه تا 200 درجه حداکثر زمان 6 ساعت، از 201 درجه تا 250 درجه حداکثر زمان 3 ساعت. در پخت تمام خودکار و یا نیمه خودکار، فرایند پخت بطور اتوماتیک بر اساس موارد از پیش تعریف شده متوقف می گردد.

توقف در پخت، اصلاح یا پایان برنامه:

فشردن نشانگر STOP در طول مدت پخت، این فرایند را متوقف می نماید و نیز نشانگر PAUSE شروع به چشمک زدن می کند. تمامی فعالیت های اجاق بطور موقت از کار می افتد دوباره دکمه STOP تمامی اطلاعات نشان داده شده از روی نمایشگر محو می شوند. نمایشگر درجه حرارت نهایی را نشان می دهد. با فشردن دوباره نشانگر GO، اطلاعات و تنظیمات دوباره به نمایش در می آید و با فشردن دوباره آن، فرایند پخت دوباره آغاز می گردد.

طریقه استفاده از برنامه نیمه خودکار (با تنظیم زمان پخت):

این برنامه به شما این اجازه را می دهد تا پایان زمان پخت را خودتان تعیین کنید. برای فعال کردن برنامه نیمه خودکار، برنامه مورد نظر را از منو فرانتخاب کنید و در نهایت درجه حرارت انتخابی را بر اساس توضیحات قبل تنظیم کنید. به آرامی نماد را لمس کنید. اعداد 0:00 تایمر شروع به چشمک زدن می کنند. زمان پخت مورد نظر را انتخاب کنید (نماد AUTO ظاهر خواهد شد) و سپس را بفشارید؛ بلافاصله فرایند پخت آغاز خواهد شد و نمایشگر پایان زمان پختی را که شما انتخاب نمودید؛ نمایش می دهد. سیگنالی هشدار گونه پایان زمان پخت را متذکر می شود؛ با فشردن STOP این سیگنال متوقف می شود. در هر لحظه امکان تغییر زمان و درجه حرارت وجود دارد. با فشردن STOP فرایند آشپزی متوقف می شود و سپس کلمه PAUSE بر روی صفحه نمایش ظاهر می گردد. با فشردن دوباره STOP برنامه برنامه کنسل می شود.

طریقه استفاده از برنامه نیمه خودکار (با تنظیم زمان اتمام آشپزی): در این حالت امکان شروع بلافاصله فرایند آشپزی بدون مشخص کردن مدت زمان پخت وجود دارد. برای فعال سازی پایان زمان پخت؛ برنامه مورد نظر را از منو انتخاب کنید و در نهایت درجه حرارت فر را همانطور که در قبل به آن اشاره شده است تنظیم نمایید. نماد را دوباره بفشارید. با انجام این کار پایان زمان پخت ظاهر + و - پایان زمان پخت را مشخص نمایید. نماد GO را فشرده، سپس نماد PAUSE شروع به چشمک زدن می کنند. مدت زمان پخت را تنظیم نموده (نماد AUTO) نمایانگر می شود. دوباره نماد را فشار داده تا پایان زمان پخت نمایش داده شود و با فشار بر روی نمادهای + و - پایان زمان پخت درخواستی و مورد نظر خود را تنظیم نمایید. نماد GO را فشار داده تا برنامه فعال گردد. در این حالت فر در حالت آماده به کار قرار دارد و با فرمان شما شروع به کار می کند. نوع برنامه انتخابی، درجه حرارت و پایان زمان پخت بر روی نمایشگر حک (آورده) خواهد شد. نماد فلشی که نزدیک درجه حرارت می باشد نشانگر این موضوع می باشد که فرایند آشپزی شروع شده است. زنگ هشدار، پایان زمان پخت را متذکر می شود با فشار بر روی نماد STOP این زنگ هشدار را قطع می نماید. در هر لحظه امکان تغییر در زمان و درجه حرارت های قبلی تعریف شده (تنظیم شده) وجود دارد. با فشار بر روی نماد STOP فرایند آشپزی را متوقف نمایید. با انجام این کار، نماد PAUSE بر روی صفحه نمایش نقش می بندد، با فشار دوباره بر روی نماد STOP برنامه را بطورکل می توان لغو کرد.

طرز کار زمان سنج (تایمر): با این برنامه؛ امکان فعال کردن زنگ هشدار، پایان زمان پخت میسر می گردد. چند مرتبه نماد فشار داده، تا نماد زنگوله همراه با ارقام مربوط به تایمر 0:00 بر روی صفحه نمایش ظاهر گردند. با فشار بر روی نمادهای + و - می توانید مدت زمان پخت خود را تنظیم نمایید. ارقام مربوط به تایمر بعد از گذشت 7 ثانیه از خاموش و روشن شدن؛ متوقف می گردند. بعد از اتمام مدت زمان تنظیم شده، زنگ هشدار به مدت 7 دقیقه به شما پایان کار پخت را هشدار می دهد. برای خاموش کردن زنگ هشدار یکی از نمادهای + و - را فشار داده.

نمایش درجه حرارت: 5 خطی که کنار درجه حرارت تنظیم شده آمده اند نمایانگر رسیدن فر به درجه حرارت درخواستی و تنظیم شده می باشند. افزایش هر چه بیشتر درجه حرارت با بالا رفتن این 5 خط نمایش داده می شوند. و نیز بیانگر این مطلب می باشند که فر در حال گرم شدن است. بعد از اتمام کار فر و متوقف کردن آن چه بطور دستی و یا چه بطور خودکار؛ نماد hot بر روی صفحه نمایش حک می شود و تا پایین نیامدن درجه حرارت تا زیر 60 درجه این نماد بر روی نمایشگر باقی خواهد ماند.

برای تنظیم میزان بلندی زنگ هشدار به مدت 5 ثانیه بر روی نماد - فشار وارد کنید تا بلندی حال حاضر فر بر روی صفحه نمایش آورده شود (تن صدای کم 3- تن صدای متوسط 2- تن صدای بلند 1) با فشار دوباره بر روی نماد- می توانید میزان بلندی زنگ هشدار را بر روی حالت دلخواه تنظیم کنید.

انواع تن های (اصوات) کنترل ها : امکان تصحیح نوع صدای خروجی وجود دارد. در حالت STOP به مدت 5 ثانیه نماد+ را فشار داده. دوباره با فشردن بر روی نماد + بین اصوات (تن های) (bt)BEEP؛ (c) CLICK یا (nt) NO حالت مورد نظر خود را انتخاب کنید.

حالت نشان دادن ساعت: حالت برنامه تنظیم شده کارخانه ای بطور 24 ساعت تنظیم شده است. اگر تمایل به تنظیم بطور 12 ساعته و حالت am/pm دارید. نمادهای + و - را همزمان بمدت 5 ثانیه نگه دارید. حالت تنظیم جدید بر روی نمایشگر ظاهر خواهد شد.

گزینه ذخیره انرژی: برای به حداقل رساندن میزان اتلاف انرژی، امکان استفاده از برنامه ps وجود دارد (power save). به محض فعال شدن، این برنامه بطور خودکار فر را خاموش می کند. بدون هیچ برنامه آسپزی فعال شده، هیچ دخالتی را نمی توان با کنترل ها داشت. نماد را به مدت 5 ثانیه فشار داده و حالت بر روی نمایشگر نقش می بندد. حالا این برنامه فعال می باشد و فر بطور خودکار بعد از گذشت 1 دقیقه خاموش می شود. برای روشن دوباره فر دوباره نماد را فشار داده.

نکات ایمنی مربوط به کودکان: این حالت امکان مسدود کردن (محدود کردن) دسترسی به کلید های فر را چه به هنگام روشن بودن و چه هنگام خاموش بودن را میدهد. وقتی که نماد را به مدت 2 ثانیه نگه می دارید. این برنامه فعال می شود و نماد فعال می شود. با فعال کردن این برنامه از تغییرات نا خواسته و تصادفی جلوگیری به عمل می آید. توجه: به جهت دسترسی به تنظیمات برنامه قفل بایستی غیر فعال گردد.

هشدار خطاها: زمانی که حالت کار نرمال و عادی فر با مشکل مواجه می شود؛ فر با مجموعه ای از هشدار های از پیش تعیین شده خط 1 به شما اطلاع رسانی می کند (هشدار می دهد)

خط ارتباطی: Err 1- مدار باز Err2:pt 1000 مدار بسته PT 1000 : Err 3 - درجه حرارت روی نمایشگر بسیار زیاد می باشد. Err 4- دمای بر روی power فر بیش از حد می باشد: Err 5 مشکل نمایشگر: Err 6 مشکل (نقص) power فر : Err7 هیچ گرمایی تشخیص داده نشد Err8 برای مشکلات و نقص های 4و5 (Err4 و Err5) فر را خاموش کرده و به مدت چند ساعت از آن استفاده نکنید تاخنک شود . سپس دوباره از آن استفاده کنید، در صورت برطرف نشدن مشکل با خدمات پس از فروش و پشتیبانی مجاز تماس حاصل فرمایید.